



LEVIEUX

MENUISIERS

1898

FABRIQUÉ DANS LES VOSGES DEPUIS 120 ANS



CONTRIBUER AU RAYONNEMENT DE PARIS DEPUIS 1898

PARIS, LA PLUS BELLE VILLE DU MONDE...

Son atmosphère, ses places, ses cafés mais surtout son architecture confirment chaque jour cet adage.

Des immeubles Haussmanniens aux hôtels particuliers, des bâtiments publics ou religieux aux petits immeubles du quartier latin, c'est dans chaque détail architectural que Paris rayonne.

Mais l'architecture ne serait rien sans les détails qui la composent : portes, portes cochères, fenêtres, vitraux, œils-de-bœuf ou volets sont autant de caractéristiques qui donnent de la splendeur aux bâtiments historiques de la ville.

Depuis plus de 120 ans, grâce à son savoir-faire inégalable, la menuiserie LEVIEUX contribue à faire de Paris la plus belle ville du monde en soulignant la valeur décorative des bâtiments dans le respect des traditions et des contraintes techniques.

MENUISIERS DEPUIS 120 ANS

- Depuis 1898 | page 2
- Culture d'entreprise | page 4

EXPERTISES

- Bâtiments historiques classés | page 8
- Fiers de nos compétences | page 10
- Des humains et des machines | page 14

PRODUITS D'EXCEPTION

- Fenêtres et portes-fenêtres traditionnelles à gueule de loup | page 18
- Fenêtres et portes-fenêtres modernes à recouvrement | page 22
- Fenêtres spéciales, châssis guillotine ou basculants | page 24
- Volets extérieurs & intérieurs | page 25
- Portes | page 26
- Sécurité incendie | page 28
- Accessoires | page 30

QUALITÉ ET ENVIRONNEMENT

- Éco-responsable | page 40
- Au cœur du bois | page 42
- Traditions et performances | page 44
- Contrôles qualité et expédition | page 46

ÉTUDE DE CAS

- Hôtel de Ville - Paris | page 48





Vue du Quai Branly - Exposition universelle Paris 1900

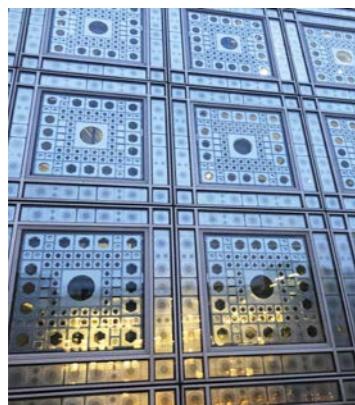

Inauguration de l'Institut du monde arabe

Troisième génération, Camille LEVIEUX, le fils de Joseph, reprend la menuiserie puis, quelques années plus tard, développe le secteur de la charpente.

> 1987 <

À leur tour, les fils de Camille LEVIEUX, Philippe et Claude, prennent les rênes de l'entreprise familiale et créent deux entités distinctes. Claude dirige le secteur « Charpente couverture zinguerie » et Philippe développe la partie « Menuiserie ».



Inscription des Berges de la Seine au Patrimoine mondial de l'UNESCO

Marie Paul Camille LEVIEUX scieur de longs, crée la menuiserie.



> 1922 <

Son fils, Joseph LEVIEUX, reprend l'affaire et développe le secteur « Charpentes et menuiseries ». Durant la guerre, il sera réquisitionné pour travailler dans les camps et effectuer les travaux de charpente.

> 1952 <



Premier métro sur pneumatiques à Paris

> 1991 <

La société se développe et fait construire de nouveaux locaux à CONTREXEVILLE, réunissant pour une meilleure productivité les deux ateliers existants.

> 2004 2010 <

VASTE PLAN
D'INVESTISSEMENT
MATÉRIEL

Un investissement massif est mis en œuvre avec un plan de modernisation du parc machines permettant l'acquisition de matériel de pointe.

Entre 2004 et 2010, c'est 300 000 € qui sont investis chaque année dans l'outil de production, accroissant la qualité

des produits, la productivité, la sécurité, et les champs de compétence de l'entreprise. Les toutes premières défonceuses à commande numérique révolutionnent le travail des formes tandis que la cabine de peinture permet à la société de se développer sur le marché des menuiseries finies/laquées.

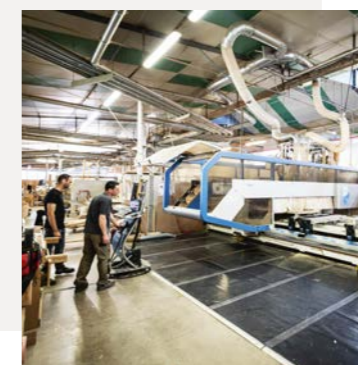
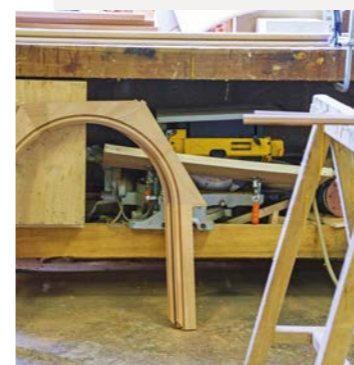

> Aujourd'hui <

Depuis l'arrivée de Stéphanie LEVIEUX, la fille de Philippe LEVIEUX (5^{ème} génération dans la tradition familiale) à la tête de la menuiserie, la société LEVIEUX se prépare à un nouvel élan au travers de son acquisition par le groupe UNAFERM.

Forte de son savoir-faire et de l'expérience unique de ses 28 collaborateurs, la société a su se développer et se ré-inventer au fil des ans et des générations, témoignant de l'incroyable dynamique qui anime cette famille tant attachée au travail du bois.

En mutualisant leurs compétences, ces deux fleurons de la menuiserie, chacun dans leur spécificité, envisagent un avenir radieux.

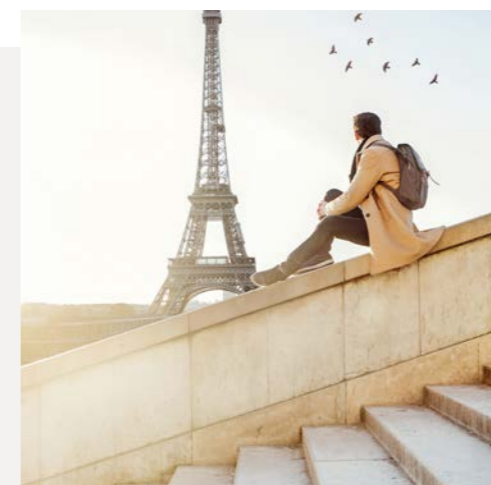

Inauguration Cité de l'architecture et du patrimoine dans une aile du palais de Chaillot

+4000
menuiseries par an

82 %
dans le Grand Paris

250
Clients en France

BtoB
exclusivement

70 %
parc machine neuf

+120
ans d'expérience

30
employés qualifiés

5,3
millions CA 2019

700
m³ de bois par an

Une entreprise qui se transmet depuis cinq générations est une entreprise qui sait véhiculer des valeurs et un savoir-faire incomparables. La longévité de la Menuiserie LEVIEUX, gage de qualité et de sérieux, témoigne d'une extraordinaire passion pour ce métier d'art, mais également d'une mise à jour perpétuelle des connaissances et des technicités, nécessaire à l'évolution des marchés et des besoins, dans le domaine des menuiseries et fermetures du bâtiment.

> L'art de transmettre du style <

HAUTE COUTURE DES BÂTIMENTS

La menuiserie LEVIEUX se distingue par sa capacité à répondre aux projets architecturaux les plus complexes dans le cadre de demandes spécifiques.

SUR-MESURE

Sa maîtrise des savoir-faire traditionnels et des technologies actuelles permet de reproduire les menuiseries anciennes pour la restauration ou la rénovation de bâtiments historiques classés.

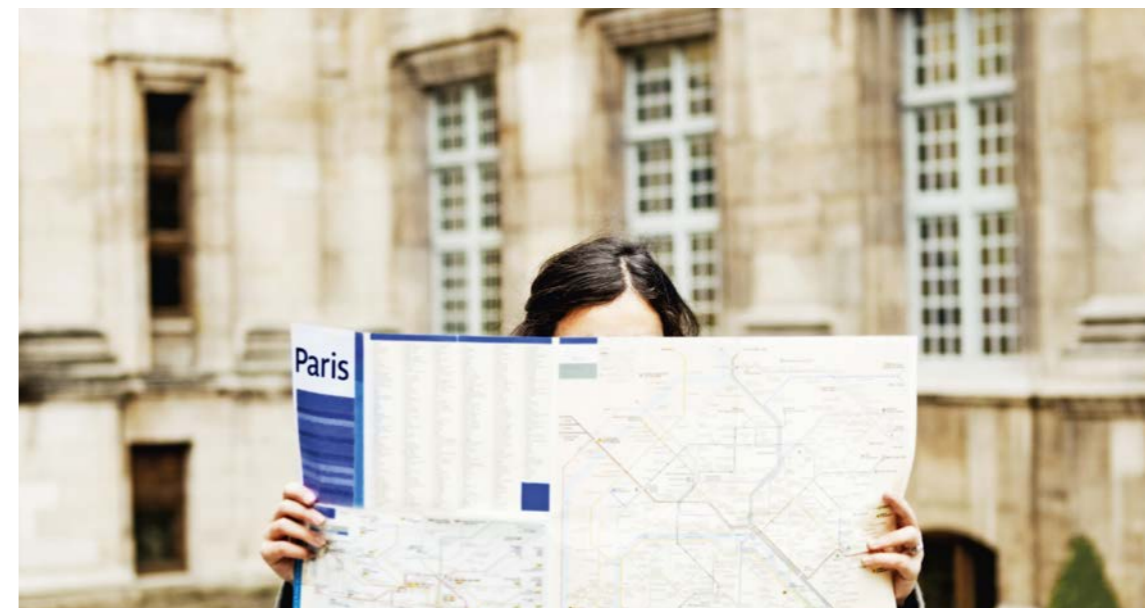

> Être moderne dans le respect des traditions <

UNE ÉQUIPE RECONNUE POUR SON SAVOIR-FAIRE

Pour répondre à toutes vos demandes spécifiques et techniques.

UN PARC MACHINE À LA POINTE DE LA TECHNOLOGIE

Pour permettre le travail de la menuiserie bois dans le respect des traditions.

UNE DÉMARCHÉ ÉCO-RESPONSABLE

Pour gérer de façon optimale les matières premières (origine du bois authentifiée, impact énergétique

contrôlé, cycle de vie des forêts assuré...).

UNE FABRICATION FRANÇAISE

Pour préserver l'industrie et les emplois locaux dans nos ateliers vosgiens de Contrexéville.

LE RESPECT DES QUALITÉS ENVIRONNEMENTALES

Pour garantir le respect de la norme la plus stricte quant aux émissions de produits chimiques dans l'air intérieur, les produits finis issus des fabrications LEVIEUX sont labellisés A+. ➤ Voir page 40



> Apporter des réponses qualitatives avec régularité <

LE NEUF OU LA RÉNOVATION

La société LEVIEUX répond à toutes les exigences techniques et architecturales.

+ D'UN SIÈCLE D'EXPÉRIENCE

Un savoir-faire transmis sur plusieurs générations. Des collaborateurs passionnés, continuellement formés aux techniques traditionnelles comme aux technologies de pointe.

NOTRE SERVICE CLIENT

À l'écoute de vos demandes et de vos projets, pour un niveau de qualité irréprochable.

UNE RÉACTIVITÉ ET DES DÉLAIS RESPECTÉS

Grâce à une équipe doublée qui permet de vous répondre en toutes circonstances.

UN BUREAU D'ÉTUDES, DE RECHERCHE ET DÉVELOPPEMENT

À même d'étudier des projets complexes pour des marchés prestigieux.



EXPERTISES



Bâtiments historiques classés | page 8

Fiers de nos compétences | page 10

Des humains et des machines | page 14



La menuiserie LEVIEUX, issue de cinq générations de menuisiers, réunit des hommes et des femmes de passion autour d'une ambition commune : le travail du bois dans l'architecture.

Fiers de leur savoir-faire, ils accompagnent les projets architecturaux les plus prestigieux et réalisent des menuiseries techniques et performantes dans le respect des traditions et de l'histoire des bâtiments.

BÂTIMENTS HISTORIQUES CLASSÉS

Une ville s'inscrit dans son rayonnement par la valeur de son patrimoine immobilier. Un bâtiment historique est labellisé par une décision administrative, qui le destine à être protégé, du fait de son intérêt historique, artistique ou architectural.

Le classement d'un bâtiment garantit son intérêt à l'échelle de la nation et lui confère une protection du plus haut niveau. Les 45 555 monuments historiques immobiliers recensés en 2019 laissent imaginer l'extraordinaire patrimoine immobilier dont bénéficie la France.

Entretenir cette richesse implique des rénovations régulières. Les caractéristiques originales de la construction doivent être respectées, la qualité des matériaux garantie, et le savoir faire dans l'exécution des travaux extrêmement rigoureux.

Fort de son expérience, la société LEVIEUX répond à l'ensemble des critères pour la rénovation et la conservation de ces édifices prestigieux.



LEVIEUX PERTISES

Nos fenêtres traditionnelles à gueule de loup se fondent à merveille dans les bâtiments classés.

> Rendez-vous page 18



SAVOIR-FAIRE

La société LEVIEUX est spécialisée dans la reproduction d'éléments de menuiserie ancienne, tout en respectant les normes et les exigences actuelles, thermiques, acoustiques et de sécurité.

HAUTE COUTURE DU BOIS

Alliant les technologies actuelles et le savoir-faire traditionnel des métiers du bois, la société LEVIEUX est reconnue dans la rénovation des biens d'exception, bâtiments de France et monuments historiques de France (MHP).

TECHNOLOGIES

Grâce à des investissements massifs et réguliers en matière de machines et de nouvelles technologies, la société LEVIEUX a toujours su être à la pointe de l'innovation, pour répondre aux demandes les plus complexes.

SUR MESURE

La fabrication de menuiseries spéciales sur mesure est la force de la société. Son expérience dans ce domaine et l'expertise de son bureau d'études permettent d'assurer une réponse aux exigences les plus spécifiques.

> Des Références prestigieuses <

La rénovation des menuiseries traditionnelles de châteaux, musées, manoirs, immeubles haussmanniens, établissements publics ou privés de style classique ou néo-classique, édifices religieux, villas d'époque... sont au cœur des métiers de la société LEVIEUX.

Des Ambassades parisiennes (États-Unis, Thaïlande, Suisse, Inde...)

La Banque de France

Le Collège de France

L'École Normale Supérieure

L'Espace Boucheron Place Vendôme

La Fondation des États Unis

L'Hôpital Lariboisière

L'Hôtel de Ville de Paris > Étude de cas page 48

L'Hôtel Le Poulpuy

L'Hôtel Scribe

Des Immeubles Boulevard Haussmann

La Mairie du 9^{ème} Arrondissement

Le Ministère Des Armées

Le Mobilier National

L'Opéra Garnier

La Préfecture de Police

L'Université Paris Diderot

...



BANQUE DE FRANCE



COLLÈGE DE FRANCE
1530



ENS
ÉCOLE NORMALE SUPÉRIEURE



BOUCHERON



Hôpital Lariboisière
Fernand-Widal
AP-HP



PARIS



LE SCRIBE



MINISTÈRE DES ARMÉES
Liberté
Égalité
Fraternité



Mobilier National



OPÉRA NATIONAL DE PARIS



PRÉFECTURE DE POLICE
Liberté
Égalité
Fraternité



PARIS DIDEROT



FIERS DE NOS COMPÉTENCES

> Le châssis cintré en plan bombé <



| DÉFINITION

Ce châssis bombé, ou cintré en plan, est une des spécificités et des fiertés de la société LEVIEUX. Cette menuiserie de haute technicité est particulièrement présente dans les rénovations prestigieuses. Avec son vitrage bombé, on la retrouve dans les demeures historiques ou les tours de châteaux.

| HISTOIRE

Ces menuiseries de haute technicité nécessitent un savoir-faire rare et précieux. Souvent mises en œuvre et dédiées à la rénovation du patrimoine historique, elles respectent le travail qui avait été réalisé par les générations précédentes en reproduisant les techniques d'autrefois.

LEVIEUX PERTISES

DÉFIS TECHNIQUES

Le savoir-faire de LEVIEUX nous permet d'honorer toutes les demandes, jusqu'au plus exigeantes.

En effet, capable de réaliser tout type de châssis cintrés en plan, LEVIEUX peut également produire des châssis cintrés dans leur élévation, donnant alors des menuiseries bombées d'une beauté exceptionnelle.



LEVIEUX PERTISES PATRIMONIALES

Un savoir-faire d'exception. Des produits uniques, réalisés avec passion. Alliant une habileté transmise depuis cinq générations, aux technologies actuelles, les menuiseries LEVIEUX respectent vos attentes : qualité, fiabilité, résistance et sur-mesure, dans le respect de l'ensemble des normes en vigueur.

> Le châssis cintré <



| DÉFINITION

La menuiserie est constituée d'un sommet arrondi, formant un arc de cercle plus ou moins prononcé. Elle reproduit fidèlement une ouverture historique mais peut également s'inscrire dans un projet de construction contemporaine.

| HISTOIRE

Très courante dans les belles demeures du XIX^{ème} siècle, les anses de panier, plein cintre ou chapeaux de gendarme sont autant de spécificités techniques. Chaque menuiserie est réalisée sur-mesure afin d'épouser parfaitement toutes les formes de maçonnerie.

> L'œil-de-bœuf <

| DÉFINITION

Petite lucarne ronde réalisée dans la toiture d'une maison pour éclairer les greniers.

| HISTOIRE

Menuiserie très ancienne, l'œil-de-bœuf remonte au XVI^{ème} siècle. On la trouvait dans les églises et les maisons bourgeoises. Aujourd'hui, avec des envies de modernité, elle s'affiche également en grand, en menuiserie intérieure ou extérieure. Sa forme tout en rondeur apporte chaleur, design et convivialité aux pièces qui en sont dotées.



> La repose de vitraux anciens <



| DÉFINITION

Les vitraux sont démontés puis acheminés dans les Vosges, dans les ateliers de la société. Après nettoyage, ils sont reposés dans une menuiserie neuve, adaptée à leurs dimensions, et ré-installés dans les règles de l'art.

| HISTOIRE

Originnaire de Mésopotamie, la technique du vitrail était utilisée couramment dès le XI^{ème} siècle pour orner les ouvertures des édifices religieux. On les retrouve également dans les châteaux ou maisons de maître, notamment au début du XX^{ème} siècle, où l'Art nouveau leur a redonné un véritable élan.

LEVIEUX P E R T I S E S

Intégration des vitraux possible dans toutes les gammes
> Rendez-vous page 21 et 37

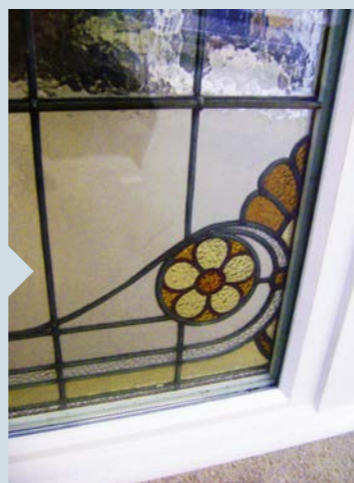

DÉFIS TECHNIQUES

Lorsque les vitraux sont endommagés, la société LEVIEUX, qui a su tisser au fil des ans de solides partenariats, sollicite un spécialiste en la matière pour restaurer ou re-fabriquer à l'identique la ou les pièces endommagées.

Après restauration, le vitrail est posé côté intérieur et calé pour ne pas entrer en contact avec le double vitrage isolant, adapté spécialement à l'épaisseur du vitrail. L'ensemble est posé sous pareclozes à talon moulurées.



> Le châssis en biais <

| DÉFINITION

Il s'agit d'une fenêtre de forme triangulaire, trapézoïdale ou losange, qui par définition est hors standard.

| HISTOIRE

À l'origine, elle permet d'apporter de la lumière dans les recoins. Elle est aujourd'hui très prisée par les architectes pour mettre en valeur les intérieurs contemporains par sa forme originale.



> La demi-lune <



| DÉFINITION

Il s'agit d'une fenêtre en demi-cercle, souvent placée en imposte, au-dessus des portes d'entrée, dont le rayon est variable, donc unique.

| HISTOIRE

Ce classique de l'architecture, aussi bien historique qu'actuel, est la première signature visuelle que le visiteur perçoit dans un bâtiment.

> La résistance au feu <

Nous sommes spécialement fiers de cette expertise qui se décline sur nos portes, fenêtres et cadres fixes. La menuiserie LEVIEUX est l'une des rares à fabriquer des menuiseries bois pare-flammes (EW30), coupe-feu 1/2 heure (EI30) et 1h (EI60). Étudions ensemble les spécificités feu de votre projet. > Rendez-vous page 28 pour en savoir plus



DES HUMAINS ET DES MACHINES



LEVIEUX PERTISES HUMAINES

Une équipe soudée autour d'un objectif unique : la maîtrise des savoir-faire traditionnels et de la technologie, permettant de réaliser fenêtres et portes-fenêtres anciennes pour la restauration, la rénovation de bâtiments historiques classés et les constructions contemporaines.

Avec une moyenne d'âge de 36 ans, les 30 équipiers de la société LEVIEUX affichent avec panache leur jeunesse et leur expérience de par leur longévité dans l'entreprise. Leur savoir-faire unique, transmis de génération en génération, a permis d'entretenir au fil du temps l'ADN de l'entreprise : la passion du bois au travers de la menuiserie traditionnelle sur-mesure.

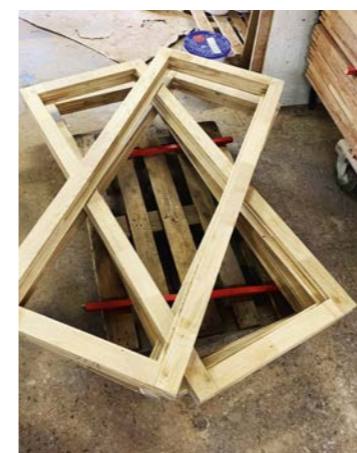

Direction et service commercial sont les chefs d'orchestre de ce ballet parfait.

L'expérience et la maîtrise des logiciels informatiques de dernière génération permettent au bureau d'études de répondre aux projets architecturaux complexes dans le cadre de demandes spécifiques. Une fois la cotation et la réalisation des plans effectués, la vingtaine d'équipiers de l'atelier de fabrication peut lancer la production des pièces reproduisant...



...des éléments de menuiserie ancienne, ou de construction contemporaine, tout en respectant les normes ou exigences actuelles, thermiques, phoniques et de sécurité.

L'atelier est scindé en 3 secteurs pour une organisation optimale.

L'usinage, la finition (peinture) et le vitrage sont autant de spécificités qui doivent être parfaitement maîtrisées.

Enfin, le service logistique vient achever ce ballet, garantissant la qualité des produits finis, l'expédition des commandes dans le respect des délais, mais également l'approvisionnement des matières premières.



DES PRODUITS D'EXCEPTION



LEVIEUX PERTISES

Pour la **MAIRIE DE PARIS**
réalisation de Fenêtres sculptées
main dans le respect
de notre patrimoine collectif
> Étude de cas page 48

FENÊTRES & PORTES-FENÊTRES TRADITIONNELLES À GUEULE DE LOUP

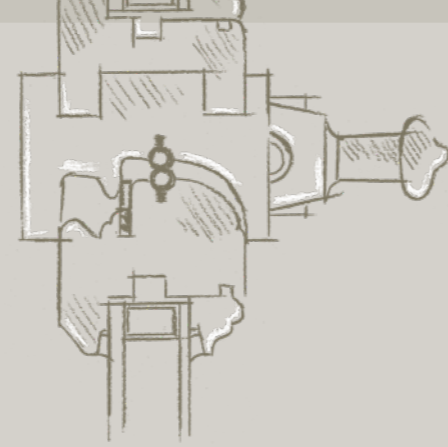

INFORMATIONS TECHNIQUES

<p>ISOLATION PHONIQUE</p> <p>JUSQU'À</p> <p>-38 dB</p> <p>RW+CTR</p>	<p>ISOLATION THERMIQUE</p> <p>JUSQU'À</p> <p><1,0</p> <p>W/M².K</p>	<p>3 GAMMES</p> <p>100%</p> <p>SUR MESURE</p> <p>ADAPTABLES : MOULURES, APPUI ET JETS D'EAU...</p>
<p>ÉPAISSEURS OUVRANTS</p> <p>36 À 68 MM</p> <p>POUR RÉPONDRE À CHAQUE DEMANDE</p>	<p>NUANCIER DE COULEURS</p> <p>RAL</p> <p>AU CHOIX</p> <p>+ BICOLORE + LASURES</p>	<p>PETITS BOIS</p> <p>COLLÉS,</p> <p>OU COLLÉS AVEC INTERCALAIRES FICTIFS DANS LE VITRAGE</p> <p>OU MORTAISÉS</p>
<p>FERMETURE</p> <p>PAR CRÉMONE</p> <p>EN APPLIQUE OU VÉRITABLE</p> <p>ESPAGNOLETTE</p> <p>SUR GUEULE DE LOUP</p>	<p>FERRAGE</p> <p>SUR</p> <p>PAUMELLES</p>	<p>ASSEMBLAGE</p> <p>TRADITIONNEL</p> <p>À DOUBLE ENFOURCHEMENT (PAS D'ASSEMBLAGE MÉCANIQUE)</p>
<p>LARGE CHOIX DE</p> <p>QUINCAILLERIES ET ACCESSOIRES</p> <p>VOIR PAGE 30</p>	<p>LARGE CHOIX DE</p> <p>BOIS</p> <p>VOIR PAGE 42</p>	<p>VITRAGE</p> <p>DU SIMPLE</p> <p>AU TRIPLE</p> <p>VOIR PAGE 36</p>



FENÊTRES & PORTES-FENÊTRES TRADITIONNELLES - GAMME TRADITION -

L'épaisseur réduite de la GAMME TRADITION à gueule de loup lui permet de conserver l'authenticité des fenêtres d'antan tout en intégrant des vitrages isolants et un double-joint répondant aux normes actuelles.

Cette gamme est le compromis optimal pour la préservation du bâti ancien. Pour respecter vos budgets et proposer des performances élevées, adhérez à notre GAMME TRADITION.

INFORMATIONS TECHNIQUES
PAGE 18
ACCESSOIRES
PAGE 30

76MM
58MM

DORMANT
OUVRANT

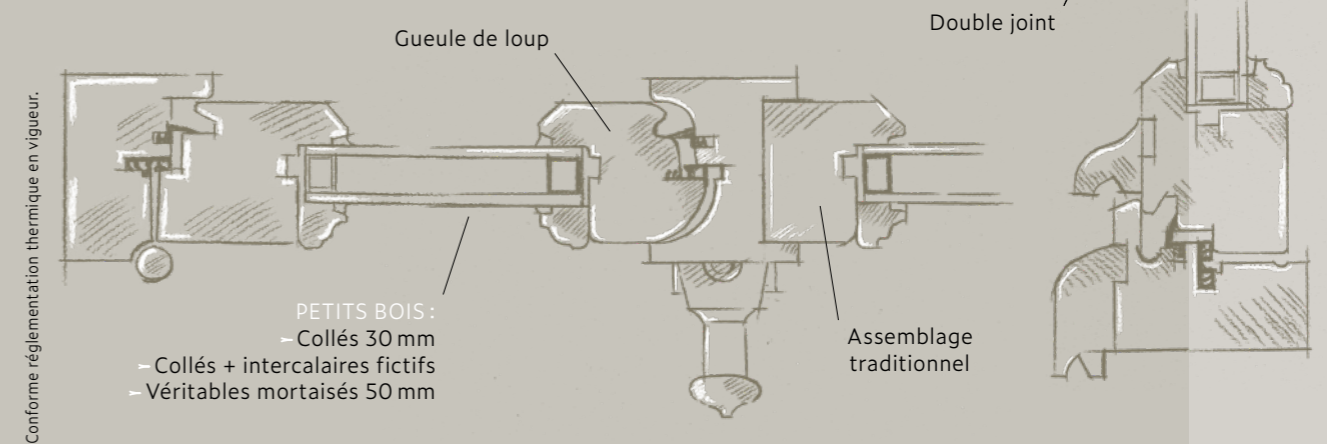

PERFORMANCE



TYPE DE VITRAGES



ISOLATION PHONIQUE



ISOLATION THERMIQUE



TOUS LES STYLES



- Sous conditions -

Composition des vitrages : 4mm ITR / 16 argon / 4mm Clair / Warm Edge, ou 6m ITR / 10 argon / 44° silence pour 33dB Rw+Ctr.

FENÊTRES & PORTES-FENÊTRES TRADITIONNELLES - GAMME HÉRITAGE -

-38dB
RW+CTR

ISOLATION PHONIQUE
EXIGEANTE

<1,0
W/M².K

ISOLATION THERMIQUE
SUPÉRIEURE

INFORMATIONS
TECHNIQUES
PAGE 18

ACCESSOIRES
PAGE 30

Notre GAMME HÉRITAGE à gueule de loup regroupe les mêmes qualités que notre GAMME TRADITION (p. 19), avec un fort accent mis sur la quiétude (la réduction des bruits en milieu bruyant) et les performances thermiques.

La promesse: respect du bâti ancien et qualité de vie préservée en milieu urbain bruyant et/ou à forte amplitude thermique.

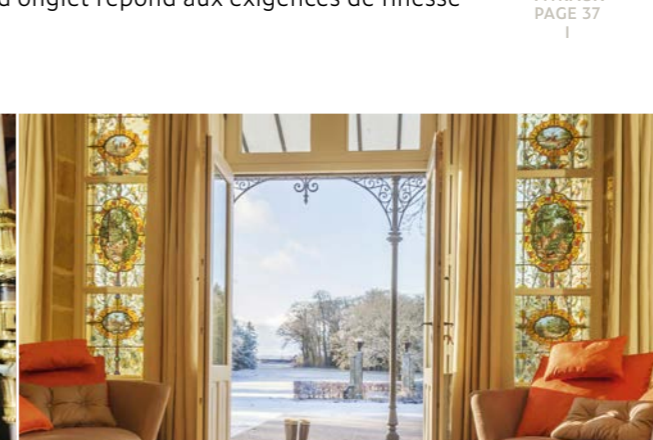
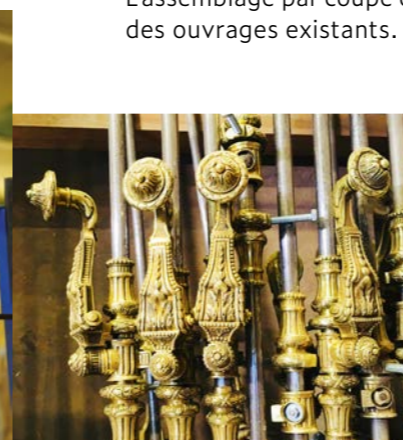

FENÊTRES & PORTES-FENÊTRES TRADITIONNELLES - GAMME PATRIMOINE -

Notre GAMME PATRIMOINE à gueule de loup est très prisée des architectes en charge des bâtiments classés monuments historiques parce qu'elle respecte la tradition de fabrication française. Elle permet l'utilisation de verres spéciaux, vitraux ou étirés soufflés bouche notamment, avec pose sous bain mastic à l'ancienne dans nos ateliers. Technique très recherchée pour la rénovation de châteaux ou de bâtiments antérieurs au XX^{ème} siècle.

L'assemblage par coupe d'onglet répond aux exigences de finesse des ouvrages existants.

INFORMATIONS
TECHNIQUES
PAGE 18

ACCESSOIRES
PAGE 30

VITRAUX
PAGE 37

56MM
36MM

DORMANT
OUVRANT

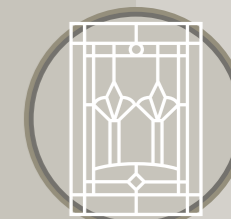

VITRAGES
SPÉCIAUX

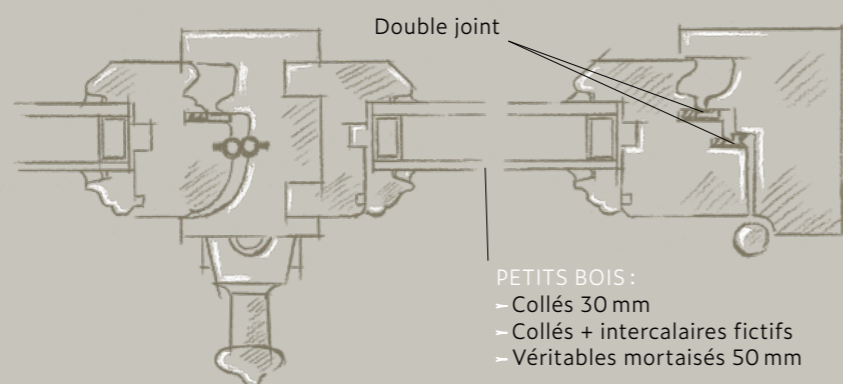

Double joint

PETITS BOIS :
- Collés 30 mm
- Collés + intercalaires fictifs
- Véritables mortaisés 50 mm

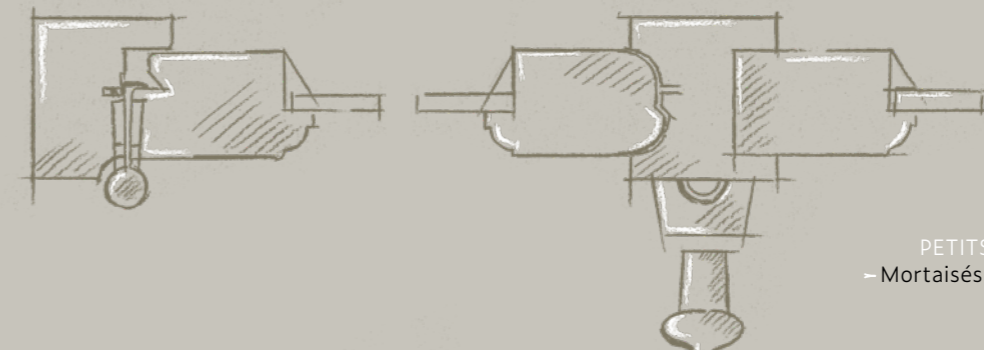

PETITS BOIS :
- Mortaisés 30 mm

PERFORMANCE



DORMANT
OUVRANT



TYPE DE
VITRAGES*



SEUIL PMR
POSSIBLE



TOUS
LES STYLES



TYPE DE
VITRAGES



JOINT SUR
DORMANT



PROJETS
EXIGEANTS



Composition des vitrages : 4mm ITR / 20 argon / 6mm Clair ou 44² Silence / 12 / 66² silence (38dB Rw+CTR)

CEKAL

Conforme réglementation thermique en vigueur.

FENÊTRES & PORTES-FENÊTRES MODERNES À RECOUVREMENT

2 GAMMES

100 % SUR MESURE
ADAPTABLES : MOULURES,
APPUI ET JETS D'EAU...

ASSEMBLAGE

TRADITIONNEL
À DOUBLE ENFOURCHEMENT
(PAS D'ASSEMBLAGE
MÉCANIQUE)

NUANCIER
DE COULEURS

RAL AU CHOIX
+ BICOLORE
+ LASURES

PETITS BOIS

COLLÉS 30MM
OU COLLÉS AVEC
INTERCALAIRES FICTIFS
VÉRITABLES PETITS BOIS
MORTAISÉS 50MM

FERMETURE

PAR CRÉMONE ENCASTRÉE
OU **FERRAGE**
OSCILLO-BATTANT
AVEC PALIER FERCO

FERRAGE

PAR **FICHES RÉGLABLES**
3 DIMENSIONS,
PAUMELLES COUDÉES
OU **PALIERS ASYMÉTRIQUES**

LARGE CHOIX
DE

**QUINCAILLERIES
ET ACCESSOIRES**
VOIR PAGE 30

LARGE CHOIX
DE

BOIS
VOIR PAGE 42

SEUIL PMR



POSSIBLE
PORTES-FENÊTRES

CRÉDIT D'IMPÔTS

PTZ ET ÉCO
CERTIFICATIONS
- SOUS CONDITIONS -

Conforme à la réglementation thermique en vigueur.

La GAMME PERFORMA 68 à recouvrement, répond aux normes françaises en vigueur et aux référentiels FCBA (profil). Elle met un fort accent sur la quiétude (la réduction des bruits en milieu bruyant) et les performances thermiques, notamment pour les bâtiments RT2012.

C'est tout l'art d'intégrer les normes de confort les plus exigeantes dans un look actuel et chaleureux !

— GAMME PERFORMA 68 —

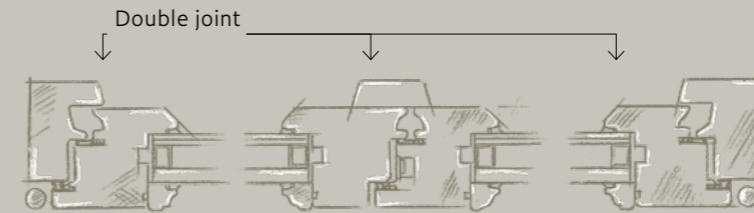

CHANTIERS SPÉCIFIQUES :
(BBC, PASSIVE)
78 mm POSSIBLE
44mm vitrages

Composition des vitrages : 4mm ITR / 20 argon / 6mm Clair
+ Warm Edge et + 44° Silence / 12 / 66° silence (38dB Ra,Tr)

-38dB
RW+CTR

ISOLATION PHONIQUE
EXIGEANTE

<1,0
W/M².K

ISOLATION THERMIQUE
SUPÉRIEURE

— GAMME PERFORMA 58 —

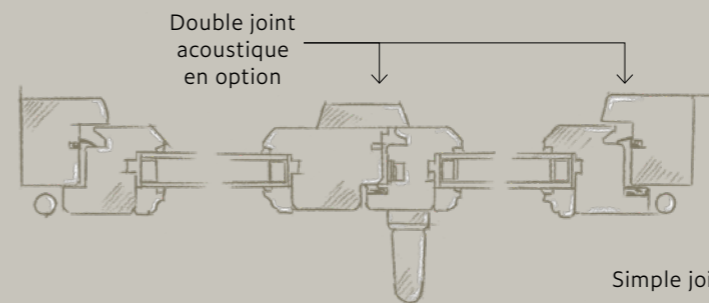

Composition des vitrages : 4mm ITR / 16 argon / 4mm Clair / Warm Edge
ou 6 ITR / 10 argon / 44° silence pour 33dB Rw+Ctr.

BUDGETS
ACCESSIBLES

58
MM

ÉPAISSEUR
RÉDUITE

FENÊTRES SPÉCIALES CHÂSSIS GUILLOTINE

Très prisé outre-Atlantique, il est en vogue en Europe pour sa touche design et moderne. Profitez à la fois de très grandes ouvertures et d'un gain de place indéniable à l'intérieur !

Au choix, l'ouvrant haut ou bas coulisse de manière simple et fluide grâce au système de contrepoids intégré.

Le ferrage de fabrication Suisse (HAWA SWISS) vous garantit à la fois solidité, sécurité et durabilité.

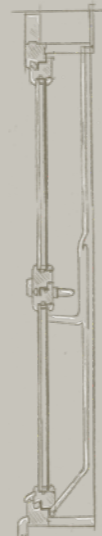

Fermeture centrale



Rails de guidage



TYPE DE VITRAGES¹
DOUBLE OU
TRIPLE
MAX
34MM

ÉPAISSEUR MAXIMALE
68
MM

PERFORMANCE
A
E
V
*4
*9A
*C3

ISOLATION THERMIQUE
<1,0
W/M².K

ISOLATION PHONIQUE
-38dB
RW+CTR

FENÊTRES SPÉCIALES CHÂSSIS BASCULANT

Rectangulaire ou ronde, c'est la reine de l'aération maximale : l'air usé s'échappe par le haut et l'air frais entre par le bas, adieu humidité et mauvaises odeurs !

Efficace et rapide grâce à sa poignée unique qui ouvre, bloque en position aération se retourne à 180° pour faciliter le nettoyage et ferme de manière étanche sur tout le pourtour.

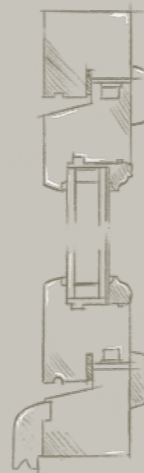

Ferrure FERCO
GU UNITAS,
garantie
de durabilité



TYPE DE VITRAGES¹
DOUBLE OU
TRIPLE
MAX
34MM

ÉPAISSEUR MAXIMALE
68
MM

PERFORMANCE
A
E
V
*4
*9A
*C3

ISOLATION THERMIQUE
<1,0
W/M².K

ISOLATION PHONIQUE
-38dB
RW+CTR

VOLETS

INTÉRIEURS
EXTÉRIEURS



Pour la protection et l'esthétique des façades de vos projets, nos volets extérieurs sont 100 % sur mesure et s'adaptent : rénovation de bâtiments haussmanniens, de bâtiments années 70 ou constructions neuves, nos équipes volets et fenêtres travaillent en toute intelligence pour un gain de temps certain !

Pour vos envies d'intégration, nous vous proposons également des volets roulants Alu ou PVC de fabrication française que l'on peut directement intégrer sur la menuiserie bois dans nos ateliers.

Pour la restauration de châteaux et bâtiments classés, nous fabriquons des volets intérieurs bois sur mesure, 100% intégrables aux menuiseries traditionnelles. Nos volets intérieurs sont ferrés sur la menuiserie sur paumelles triples spécialement conçues ou sur tapées et charnières avec fermeture par loqueteau ou espagnolette de croisée.

– Volets extérieurs –

- Persiennes à la française
- Persiennes à l'américaine
- Persiennes sans ajours
- Volets sur barres et écharpes
- Volets Dauphinois
- Persiennes coulissantes en façade
- Persiennes bois repliables
- Volets roulants Alu ou PVC

– Volets intérieurs –



¹Composition des vitrages : 4mm ITR + 20 argon + 6mm Clair + 44² Silence + 12 + 66² silence (38dB Rw+CTR)

PORTES

BOIS INTÉRIEURES EXTÉRIEURES

Détail d'une porte sculptée, réalisée pour l'Ambassade de France à Zagreb



En neuf comme en rénovation, nos portes intérieures et extérieures en bois, sont 100 % sur mesure et adaptées aux périmètres de protection des monuments historiques.

Nous rénovons et reproduisons à l'identique les menuiseries d'antan, en incorporant (si leur état le permet) les serrures, crémones, grilles et autres éléments de quincaillerie d'origine. Notre fierté : vous offrir un rendu final répondant aux exigences des architectes des bâtiments de France, en accord avec le style architectural de chaque menuiserie d'époque. Les portes cochères ou monumentales en bois massif retrouvent leur lustre d'origine, grâce aux techniques ultra-modernes du parc machine LEVIEUX.

Pour vos projets contemporains, tous les savoir-faire LEVIEUX sont convoqués pour coller au plus près de vos attentes en terme de sécurité, d'esthétique et de confort ! Le bois apporte naturellement un design moderne et noble à la verticalité du bâti des XX & XXI^{ème} siècles.

Nos portes s'adaptent également à vos garages, en version battante, accordéon ou avec ouverture à la française.

Tous vos projets spécifiques, historiques et très exigeants, sont du domaine de compétence de la Menuiserie LEVIEUX, depuis 1898.



SÉCURITÉ INCENDIE

PILKINGTON
+

AGC

VITRAGES

LEVIEUX est un des rares fabricants à proposer une large gamme de menuiseries pare-flammes et coupe-feu avec les niveaux de protection croissants suivants :



Limitation du rayonnement



Isolation thermique



Les menuiseries bois et les parties vitrées doivent travailler de concert pour protéger les bâtiments accessibles au public. Les normes internationales en matière de résistance au feu sont de plus en plus exigeantes. Pour répondre efficacement à vos demandes, la société LEVIEUX s'est entourée d'un solide réseau de fournisseurs et partenaires. Quel que soit votre projet, le bureau d'études de la société saura trouver la solution adaptée à vos besoins en matière de protection incendie.

- FENÊTRES -

Ces fenêtres répondent parfaitement aux exigences de sécurité dans les cages d'escalier par exemple ou encore dans le cas de fenêtres proches d'un bâtiment voisin.

CARACTÉRISTIQUES :

- 1 ou 2 vantaux
- Imposte fixe ou soufflet et/ou allège fixe
- Cintrées ou droites
- Ouvrants 58 à 68mm d'épaisseur
- Intérieures ou extérieures

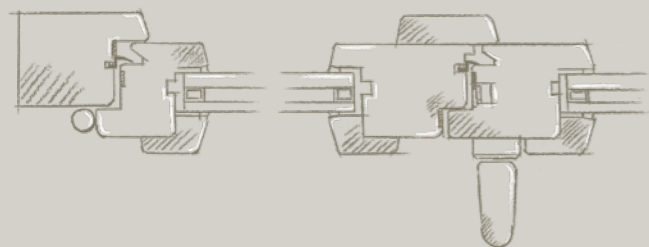

EW30 ✓

EI30 ✓



Test performance fenêtre coupe-feu 30mn norme EI30 Menuiserie LEVIEUX

- PORTES -

Les portes sont un des points de fragilité dans la protection incendie. C'est pour cela que nos portes répondent rigoureusement aux réglementations contre les incendies. Elles sont toutes vitrées pour gagner en lumière, tout en étant des protections efficaces au quotidien.

CARACTÉRISTIQUES :

- Simple ou double vitrage
- Soubassement plein possible
- Intérieures ou extérieures
- Ouvrants 56 à 80mm d'épaisseur

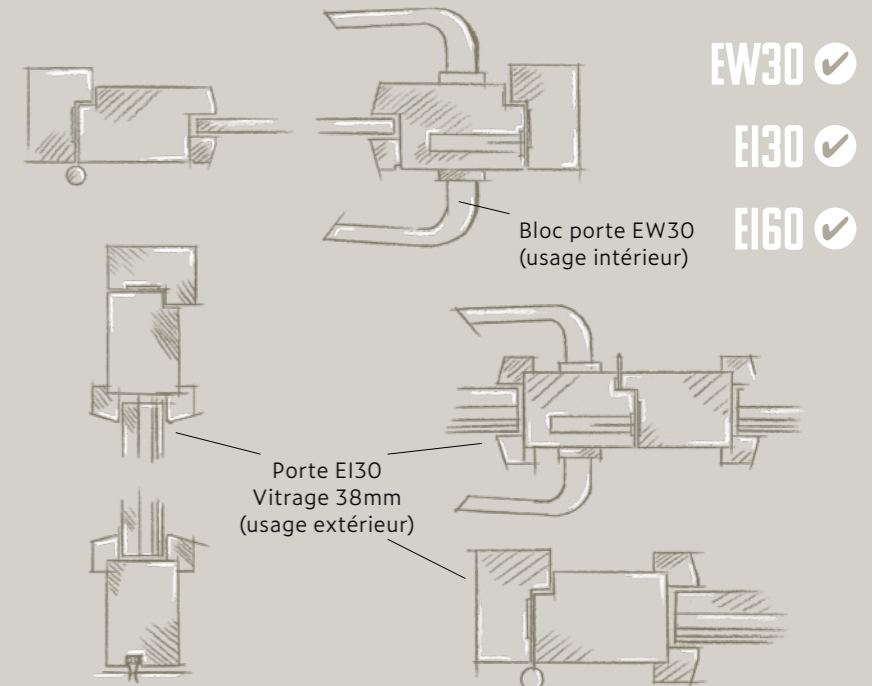

EW30 ✓

EI30 ✓

EI60 ✓

Bloc porte EW30
(usage intérieur)Porte EI30
Vitrage 38mm
(usage extérieur)

- CLOISONS ET CHÂSSIS FIXES -

La solution idéale pour marier esthétique et sécurité pour vos cloisons et châssis en intérieur et extérieur. Ces menuiseries permettent même de préserver les performances sur des formes particulières type ronds, triangles ou autres suivant les envies de vos clients.

CARACTÉRISTIQUES :

- Formes particulières possibles
- Esthétique et sécurité
- Intérieures ou extérieures
- Épaisseur minimum 72mm

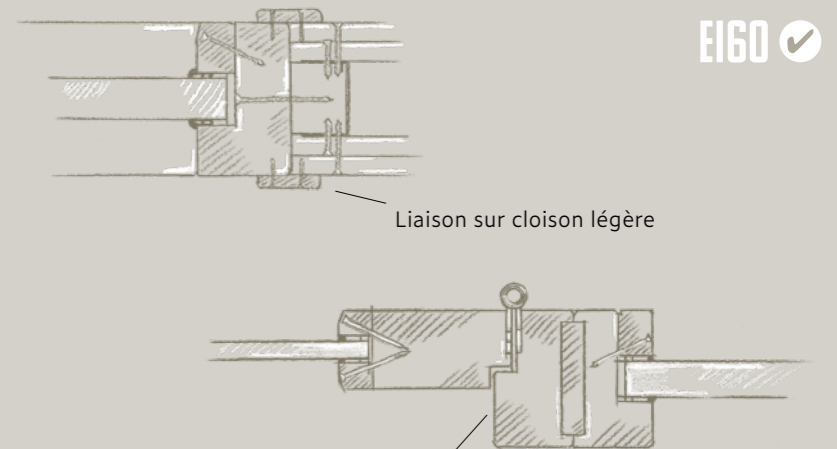

EW30 ✓

EI30 ✓

EI60 ✓

Liaison sur cloison légère

Liaison entre cloison fixe et porte

NOTRE GAMME DE PROFILS

Toutes les configurations sont possibles avec nos profils 100% personnalisables. Quels que soient vos chantiers la Menuiserie LEVIEUX se montrera toujours sous son meilleur profil !

LES TAPÉES D'ISOLATION, DE PERSIENNES OU DE VOLETS ROULANTS

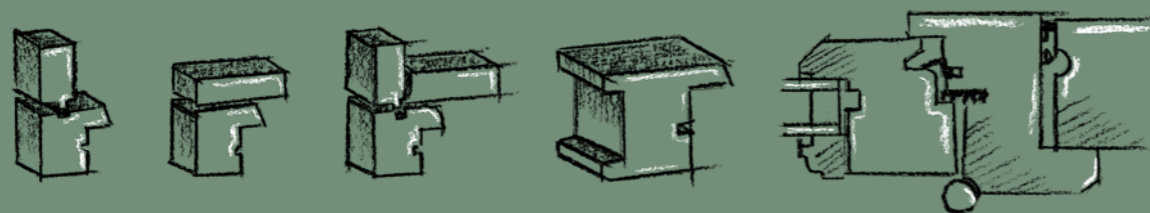

Tapée d'isolation ou volet roulant Tapée persienne Tapée persienne + isolation Rainure à brique Dormant rénovation pour pose sur bâti existant conservé

LES MOULURES POUR PROFIL EXTÉRIEUR ET PARECLOSES

Des profils standards aux moulures spéciales pour fabrication à coupe d'onglet, nous pouvons répondre à toutes vos demandes, en intérieur comme en extérieur. Pour les moulures historiques ou très ouvragées, nous fabriquons à la demande des outils pour reproduire à l'identique les moulures existantes (relevées au peigne à moulure).

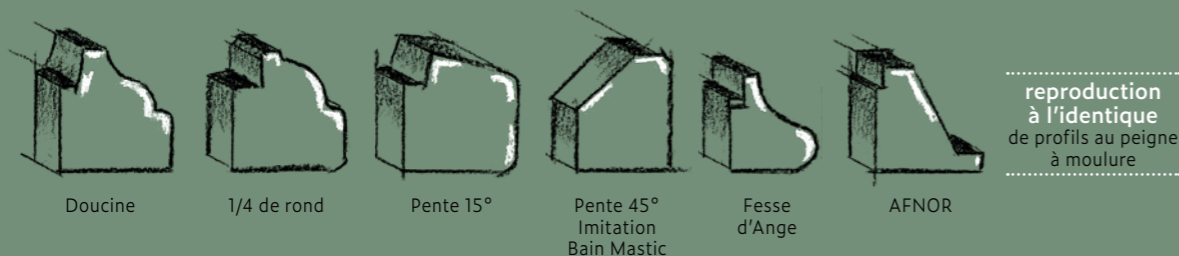

LES PETITS BOIS

Pour préserver le style d'un bâti ancien ou donner du cachet à du neuf, les petits bois s'adaptent à vos exigences avec nos larges gammes standard ou en 100% sur mesure, qui reproduisent à l'identique les petits bois existants. Ils peuvent même se décliner en version amovible pour faciliter le nettoyage des vitrages (cadres assemblés formant les petits bois montés sur charnières sur les ouvrants).

NOS PETITS BOIS S'ADAPTENT À VOS DIFFÉRENTS PROJETS DE 4 MANIÈRES DIFFÉRENTES :

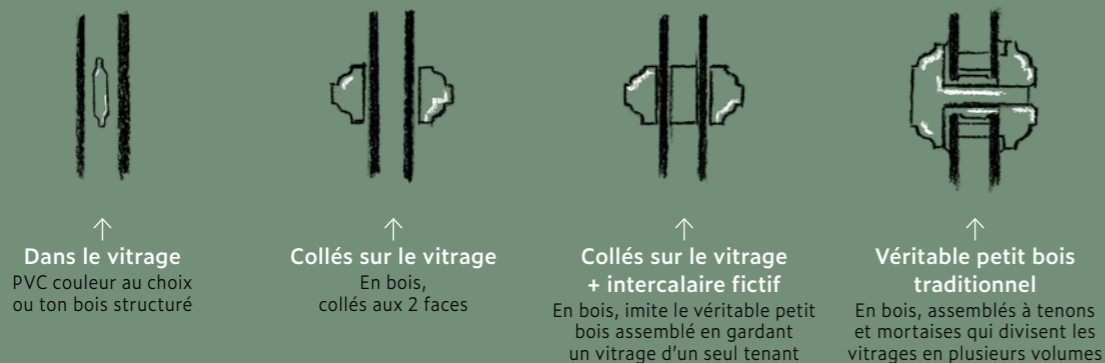

LES REJETS D'EAU SUR OUVRANTS

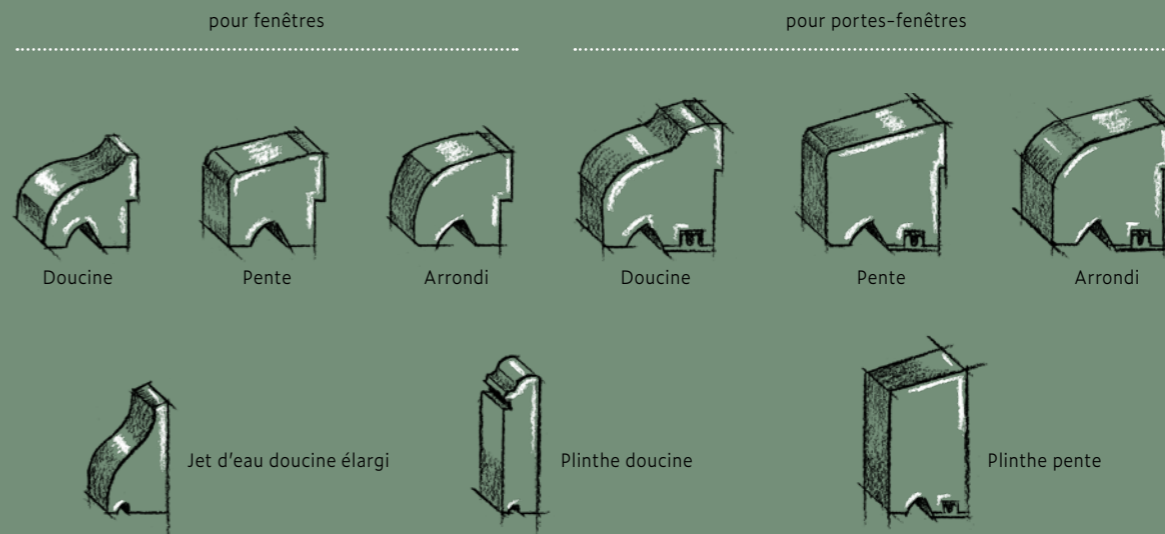

LES NEZ D'APPUI SUR TRAVERSE BASSE DU DORMANT

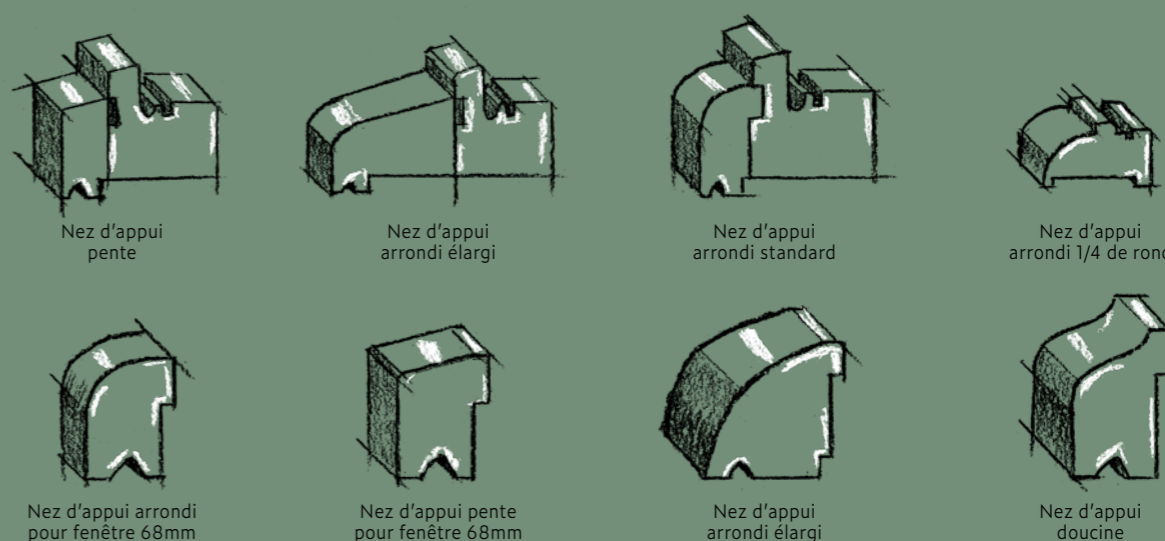

LES CIMAISES SUR PORTES OU TRAVERSES INTERMÉDIAIRES D'IMPOSTE

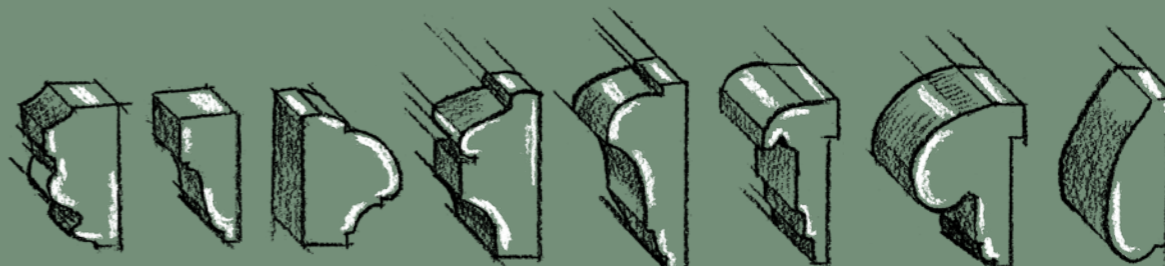

FERRAGE ET QUINCAILLERIE

POUR MENUISERIES TRADITIONNELLES À GUEULE DE LOUP GAMMES TRADITION - HÉRITAGE - PATRIMOINE - VOIR PAGES 18 À 21 -

Notre large sélection de poignées et accessoires vous garantit un résultat final respectueux des traditions. Pour les demandes spéciales, nous collaborons avec de nombreux partenaires nationaux et locaux afin de répondre à toutes les exigences de paumelles ou crémones de fabrication spéciale ou même sur-mesure, dessinées à façon si besoin.

LES CRÉMONES EN APPLIQUE

En fourniture à poser sur chantier (ou posées en atelier en option)

CARACTÉRISTIQUES :
→ Standard : tringle 16 mm
→ Option : tringle 18 mm

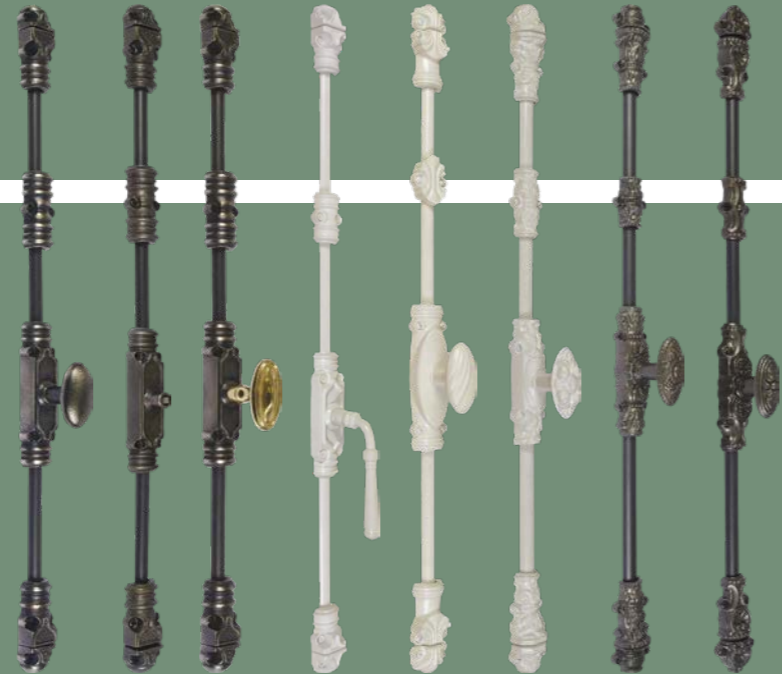

BOUTONS AU CHOIX

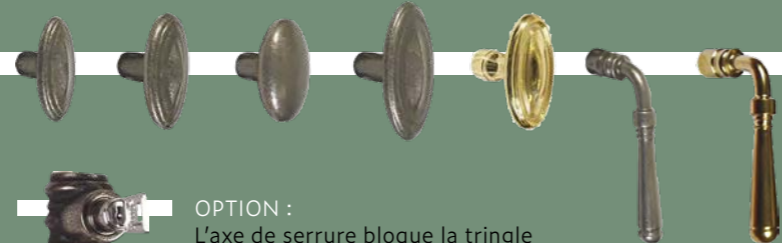

OPTION : Mécanisme ¼ de tour pour carré 7mm encastré (systématique pour fenêtre 1 vantail)



OPTION : L'axe de serrure bloque la tringle percée en position verrouillée. (Standard avec clef unique - Cylindre s'ouvrant possible)

COLORIS AU CHOIX



Apprêt gris Epoxy Noir 9005 Epoxy Verni Epoxy Blanc 9010 Epoxy Blanc 9016 Vieux Fer Vieux Bronze

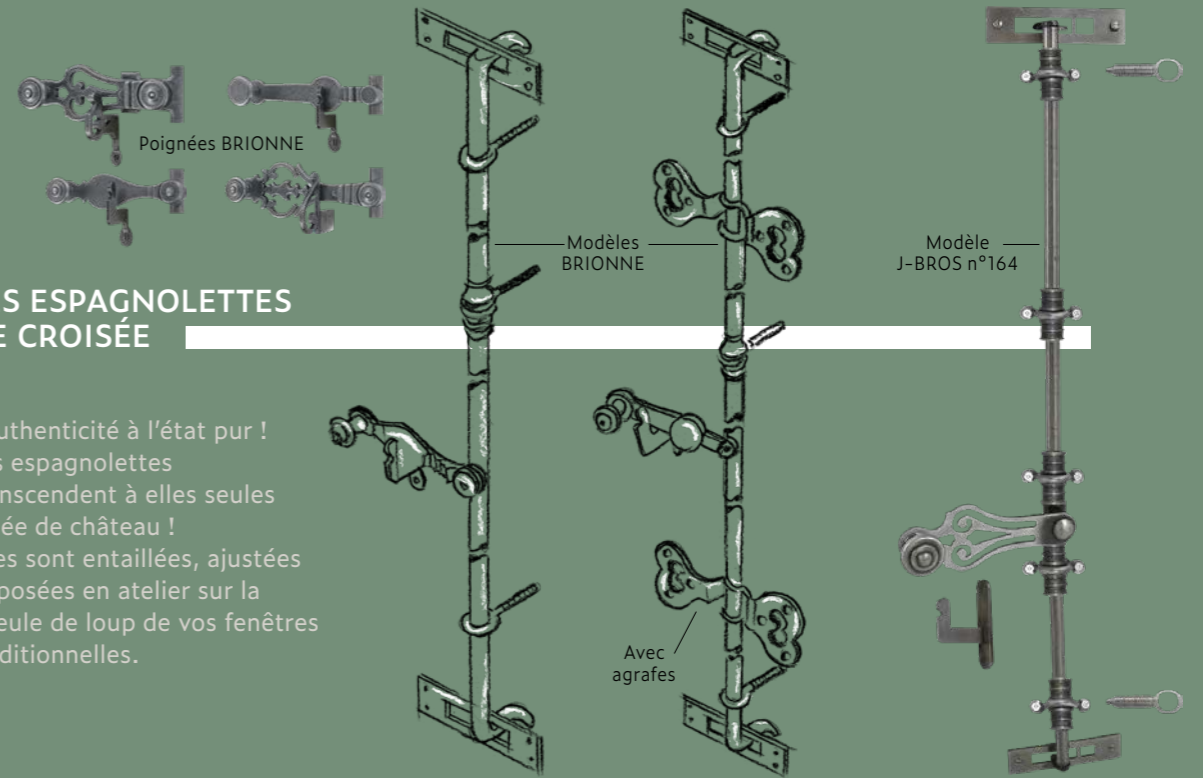

LES ESPAGNOLETTES DE CROISÉE

L'authenticité à l'état pur !
Les espagnolettes transcendent à elles seules l'idée de château !
Elles sont entaillées, ajustées et posées en atelier sur la gueule de loup de vos fenêtres traditionnelles.



Adaptation espagnolettes historiques

Nous pouvons récupérer les espagnolettes existantes sur vos chantiers, les faire décaper et polir pour qu'elles retrouvent leur lustre d'antan et nos experts les adaptent et les reposit à l'atelier sur vos menuiseries bois LEVIEUX neuves.

LES PAUMELLES

Large gamme de coloris différents sur demande

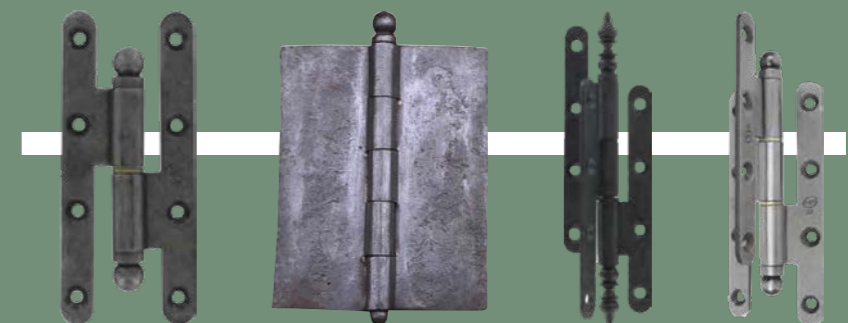
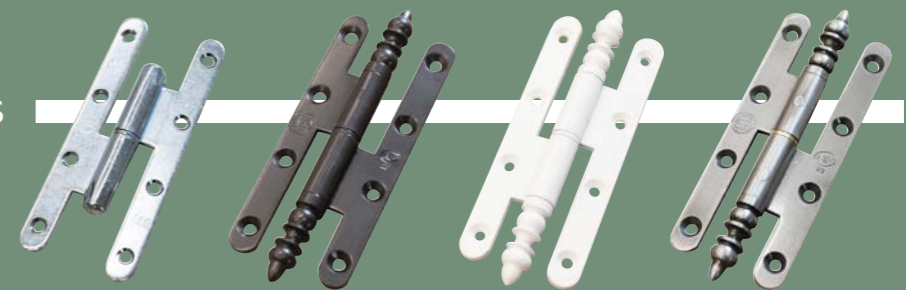

FERRAGE ET QUINCAILLERIE

POUR MENUISERIES MODERNES À RECOUVREMENT GAMMES PERFORMA 58 ET 68 - VOIR PAGES 22 ET 23 -

Pour équiper les plus belles menuiseries de France et de Navarre nous vous proposons une sélection complète de ferrages, poignées et accessoires pour chacune de nos gammes. C'est tout naturellement que nous fournirons toute autre référence souhaitée par vos clients. En gamme standard ou réalisée sur mesure pour une harmonie parfaite avec nos menuiseries bois d'exception.

LES POIGNÉES

Les Poignées Levier coloris standard Blanc, F1 et argent.

COLORIS EN OPTION :
Voir ci-contre



Brun

Gris
1035Beige
1013Beige
1013

F1

F2

F9

Noir
9005

LES BOUTONS ET BÉQUILLES SUR ROSETTE

Différentes finitions
disponibles
(identiques aux
crémones en applique)

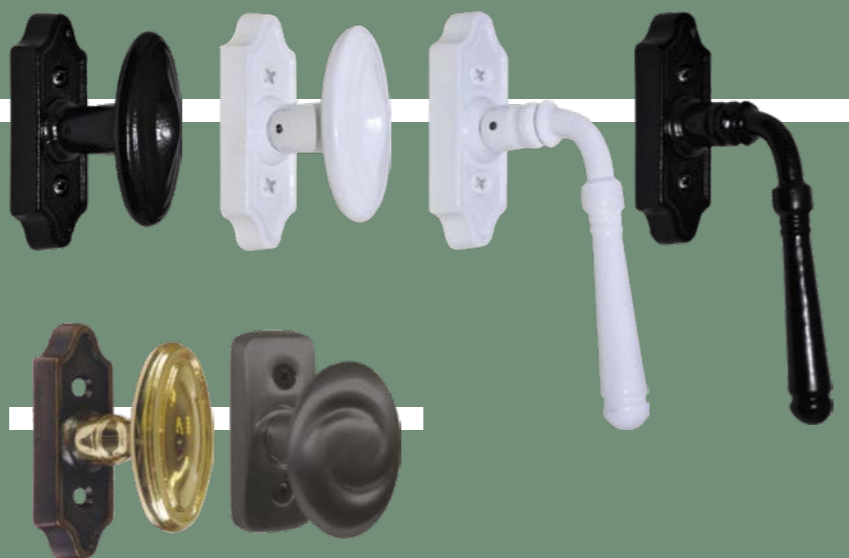

LES FAUSSES CRÉMONES EN APPLIQUE

Le look plus accessible

CARACTÉRISTIQUES :

- Ressort d'indexage possible pour les oscillo-battants.
- Même modèles que les crémones en applique disponibles en fausse crémone.
- Finitions disponibles identiques aux crémones en applique.

- VOIR PAGE 32 -

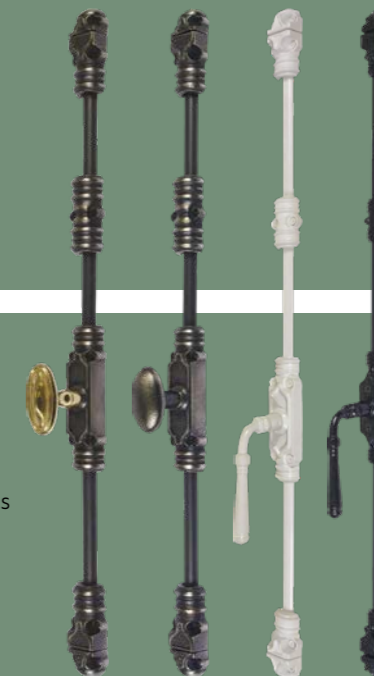

LES FICHES / PAUMELLES

CARACTÉRISTIQUES :

- Fiches exactes Ø 14 ou 16mm en standard, réglables en 3 dim. pour faciliter le réglage des menuiseries sur chantier.
- Cache-fiche modernes en PVC blanc, nickelé satiné, ou des caches rustiques en acier (à turlupets).

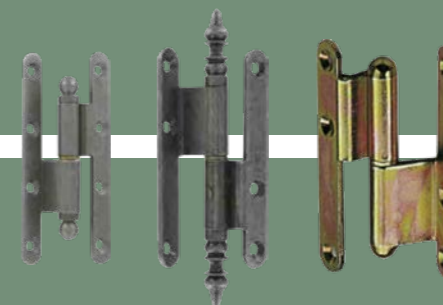

OPTION :
Paumelles
coudées

LES POIGNÉES DE PORTES-FENÊTRES ET PORTES D'ENTRÉE

Parlez-nous de vos envies,
nous nous occuperons de
trouver la bonne référence
parmi les milliers de modèles
disponibles.

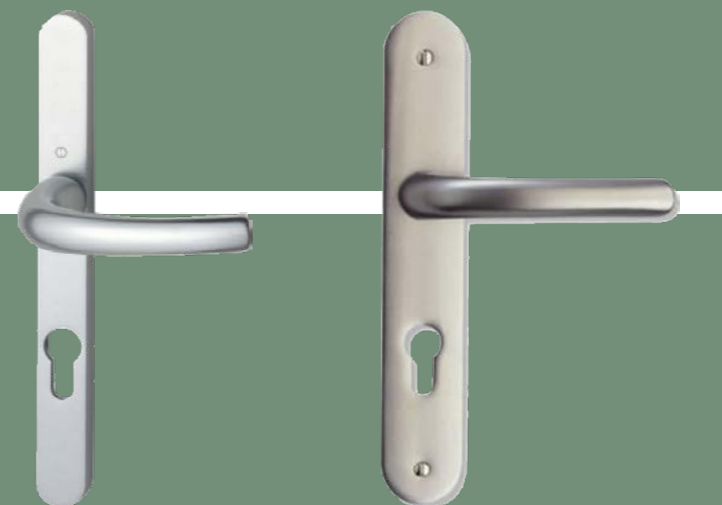

LES VITRAGES

...travaillent de concert avec les menuiseries pour assurer confort, sécurité, économies et esthétique. Nous répondons à tous vos chantiers, traditionnels ou modernes, grâce à nos partenaires renommés.



INFORMATIONS
CERTIFICATIONS
PAGE 40

BIEN AU CHAUD À LA MAISON

Nos doubles vitrages associés à nos menuiseries bois répondent aux dernières normes en matière d'isolation thermique. L'association optimale de technologies efficaces nous permet de répondre à tous vos chantiers et de garantir à vos clients un sentiment réel de bien-être au quotidien.

CARACTÉRISTIQUES :

- Espaceurs à bords chauds
- Collés à double barrière
- Intercalaire Warm-Edge (TGI Spacer) qui limite les ponts thermiques (Au choix : Noir 9005, Gris 7040 ou blanc)
- Lame de gaz Argon
- Vitrage ITR qui diminue l'émissivité

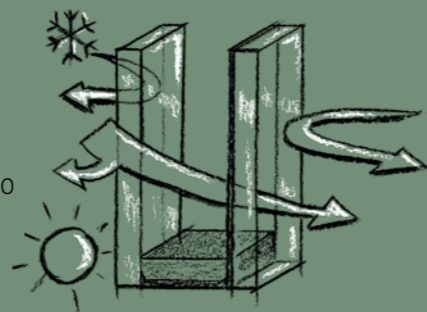

PROTÉGER DES NUISANCES SONORES

Le confort acoustique est une de nos priorités dans la conception de nos menuiseries avec vitrages. Des vitrages plus épais à l'extérieur avec un feuillement acoustique assurent une isolation sonore très efficace.

CARACTÉRISTIQUES :

- Films PVB (polyvinylbutyral)
- Vitrage feuilleté acoustique
- Vitrage asymétrique



SIMPLES VITRAGES POSÉS SOUS BAIN MASTIC À L'ANCIENNE

Ce savoir-faire rare et précieux est maîtrisé par nos menuisiers expérimentés. Pour vos chantiers prestigieux tels que châteaux classés, musées ou Patrimoines Nationaux, nous collaborons avec des artisans tels St Just pour réaliser ces vitrages d'exception, étirés à la main, soufflés à la bouche, ou dotés de propriétés rares...

Ils peuvent être montés en vitrage feuilleté pour répondre aux exigences de sécurité ou d'affaiblissement acoustique des chantiers exigeants.

CARACTÉRISTIQUES :

- Vitrages artisanaux
- Feuilletage possible
- Intérieur ou extérieur



STYLE ET DÉCORATION AU CHOIX

Dans le respect du bâti ancien ou pour les pièces qui nécessitent de l'intimité, les vitrages se déclinent en couleur, motif, opacité ou autre. Le vitrage est un élément décoratif à part entière qui demande attention, flexibilité et expertise...



Cathédrale Blanc



Granité/lustral 200

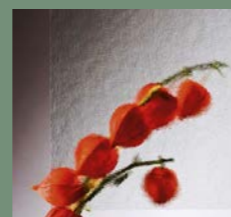

Chincilla Blanc



Dépoli

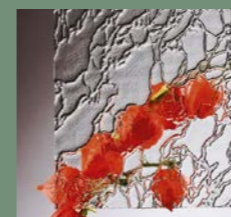

Delta Blanc

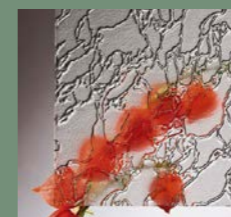

Delta Blanc Mat



Goutte d'eau



Gothic Blanc

LA SÉCURITÉ EN TOUTE TRANSPARENCE

Pour l'accueil du public ou les lieux d'habitation, la sécurité est un enjeu essentiel en neuf comme en rénovation. Pour prévenir les risques de blessure, de défenestration et protéger contre le vandalisme ou les effractions, nous vous proposons un large panel de vitrages, allant jusqu'à la prévention contre les attaques à main armée ou les explosions. Parlez-nous des besoins de vos clients, nous vous proposerons le vitrage idéal pour atteindre leurs objectifs sécuritaires et esthétiques.

Contre blessures et défenestration
norme EN 12600

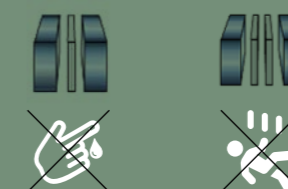

Retardateur d'effraction
norme EN 356

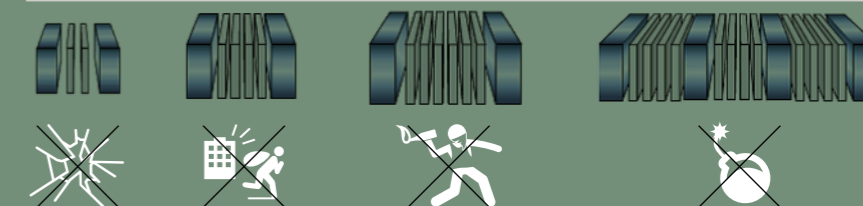

CARACTÉRISTIQUES :

- Verres feuilletés - normes EN ISO 12543
- Verres feuilletés de sécurité - norme EN ISO 12543-2
- Vitrages résistants aux attaques d'armes à feu - norme EN 1063
- Vitrages résistants aux explosions - norme EN13541
- Marqués CE - norme EN 14449
- Films PVB (polyvinylbutyral)
- Verres feuilletés acoustiques avec films PVB
- Marquage CEKAL



VITRAGES

DES VITRAUX ANCIENS OU MODERNES

Pour vos projets de menuiseries avec vitraux décoratifs (création ou récupération de vitraux existants), vous pouvez laisser libre cours à votre imagination, nous maîtrisons la technique ! Ces vitraux peuvent aussi être associés à des vitrages feuilletés pour renforcer la sécurité

des personnes et des biens, ou même intégrés à l'intérieur de vitrages isolants pour le style.

CARACTÉRISTIQUES :

- Créations nouvelles
- Dépose de vitraux anciens
- Intégration dans ou derrière le vitrage isolant

EXPERTISE SPÉCIFIQUE LEVIEUX
RENDEZ-VOUS PAGE 12



La société LEVIEUX ne se contente pas de rénover les bâtiments dans le plus pur respect de la tradition et de leur histoire, elle adapte l'ensemble de ses menuiseries aux normes actuelles, tant du point de vue de la sécurité que du respect de l'environnement. Ainsi, la limitation de l'impact de son activité sur l'environnement et le respect des forêts d'où proviennent les bois sont des éléments essentiels de la philosophie de l'entreprise.



QUALITÉ ET LEVIEUX ENVIRONNEMENT MENUISIERS



- Éco-responsable | page 40
- Au cœur du bois | page 42
- Traditions et performances | page 44
- Contrôles et expédition | page 46



(Ce catalogue est imprimé en France sur papier FSC)



Démarche citoyenne, préservation de l'emploi local, maintien de notre industrie, gage de qualité, vie locale préservée.



Origine des bois authentifiée, droits des travailleurs garantis, impact énergétique contrôlé, cycle de vie des forêts assuré.



3 arbres plantés pour 1 coupé, matériaux renouvelables, biodégradables et recyclables.

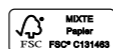

(Ce catalogue est imprimé en France sur papier FSC)



Nos produits respectent les législations européennes en matière de sécurité, d'hygiène et de protection de l'environnement.

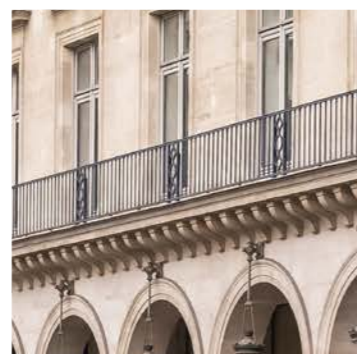

Respect de la norme la plus stricte quant aux émissions de produits chimiques dans l'air intérieur. Pureté, qualité de vie et durabilité assurées.



Organisme indépendant de certification des vitrages. Performances thermiques, et acoustiques garanties, sécurité assurée !



Traitement de préservation des bois appliqué en atelier par aspersion au flow-coat avec des produits certifiés CTBP+ (Axil 3000) conformément à la norme NF P 23-305.

LEVIEUX EMPLARITÉ ÉCOLOGIQUE

Avec une politique environnementale rigoureuse, la société LEVIEUX contribue à la sauvegarde des emplois locaux. Le respect des normes et des législations européennes, de la qualité et de l'origine de ses matières premières, en font une référence dans le domaine des menuiseries traditionnelles.





| ORIGINES

Du latin *Quercus*, qui proviendrait du celtique "kaerquez", "bel arbre". C'est une essence reconnue comme noble et qualitative. De Versailles au pont de Normandie, le chêne a depuis longtemps incarné le luxe et l'excellence.

| ÉCOLOGIE

C'est une espèce très répandue en France et très bien domestiquée. Son utilisation dans nos produits est respectueuse de l'environnement, pour longtemps...

| TYPE

Quercus.



> le chêne <



| AVANTAGES

- Très dense et lourd, il offre un réel sentiment de qualité.
- Il est souple à travailler quand il est frais et, en vieillissant, le bois durcit, empêchant les vers de s'y loger. Il est le plus dur et le plus durable des bois européens.
- Sa veine remarquable donne une touche incomparable à tous les projets.

> le mélèze <



| TYPE

Larix decidua.

| AVANTAGES

- Bois résineux européen le plus dur et le plus durable.
- Les résineux ont le meilleur coefficient thermique pour un confort absolu.
- Imputrescible.
- Naturellement ignifugé.



| ORIGINES

Son nom français est originaire du Dauphinois et vient du mot "mel", le miel. Originaire des Alpes (1200-2400 m d'altitude) et des Carpates, c'est le seul conifère à perdre ses aiguilles en automne pour enrichir le sol et permettre aux autres espèces de conifère de s'installer.

| ÉCOLOGIE

Très largement répandu en Europe, d'où un bilan carbone favorable lié à l'optimisation du transport.

LEVIEUX CELENCES DES MATÉRIAUX

Les essences de bois sont scrupuleusement sélectionnées pour leur qualité et leur longévité. Les fournisseurs choisis par la société LEVIEUX sont engagés et titulaires des certifications PEFC et/ou FSC, garantissant le respect du bien-être économique et social des populations dans lesquelles se situent les forêts.



| AVANTAGES

- Essence la plus économique à performances égales.
- Bois de cœur à hautes propriétés mécaniques.
- Sciage facile, séchage sans déformation ni fente.
- Disponibilité très large.
- Le meilleur coefficient thermique pour un confort absolu.



> le pin sylvestre <

> les bois exotiques <



| AVANTAGES

- Naturellement fongicide, ne nécessite pas de traitement chimique.
- Résiste naturellement à l'eau.
- Disponibilité très large.
- Durabilité exceptionnelle.
- Très bonne tenue au clouage et vissage.



| ORIGINES

C'est une des essences européennes de bois résineux les plus couramment employées pour la menuiserie et la charpenterie.

| ÉCOLOGIE

C'est une espèce très répandue et très bien domestiquée. Son utilisation dans nos produits est respectueuse de l'environnement.

| TYPE

Pinus sylvestris.

| ORIGINES

Afrique centrale et Asie du Sud-Est.

| ÉCOLOGIE

Évite les traitements chimiques, filières de production certifiées et suivies.

| TYPE

Sipo, Sapelli et Dark Red Meranti.

> Performances thermiques <



Depuis le Grenelle de l'environnement les normes du bâtiment ont évolué. LEVIEUX a adapté ses gammes pour vous assurer compétitivité et performance... Pour chaque chantier notre bureau d'études s'adaptera pour atteindre vos objectifs.

| LE BOIS

C'est un choix de premier ordre dans la recherche de performances thermiques et les résineux ou les bois exotiques rouges offrent une résistance thermique élevée.

> Rendez-vous page 42

| LES VITRAGES

LEVIEUX vous propose les dernières innovations pour des chantiers innovants et durables.

> *intercalaires à bords chauds afin de réduire les ponts thermiques des vitrages et de la menuiserie*

> *doubles vitrages au gaz rare Krypton qui offre un confort thermique et acoustique de haut vol !*

> Rendez-vous page 36

moins de **1** W/m².K performance thermique

Double vitrage	1,2 W/m ² .K
Triple vitrage	< 1 W/m ² .K

> Performance acoustique <



Le bois est un matériau acoustique par nature ; de par sa forte densité, il présente un intérêt inégalé pour atteindre des performances d'affaiblissement acoustique élevées.

Le confort acoustique est un enjeu majeur dans les projets de constructions neuves (Nouvelle Réglementation acoustique) et dans les chantiers de rénovation soumis aux mêmes nuisances sonores que les bâtiments neufs.

LEVIEUX répond efficacement à vos projets nécessitant des critères précis d'isolation acoustique.



jusqu'à **-38** DB affaiblissement acoustique*

LEVIEUX PERTISES

Nos fenêtres traditionnelles à véritable gueule de loup, **GAMME HÉRITAGE** à forte isolation acoustique sont idéales en milieu urbain bruyant et intense...

> Rendez-vous page 20

LEVIEUX I G E N C E H I S T O R I Q U E

La réalisation d'une menuiserie traditionnelle de qualité doit intégrer toutes les performances techniques. Les performances irréprochables des vitrages posés sur les menuiseries LEVIEUX permettent de répondre à tout type de chantier, en double vitrage standard, comme sur des projets de rénovation acoustique, thermique, pare-flammes ou coupe-feu.

> Étanchéité renforcée <



L'ensemble de nos 4 gammes de menuiseries ont subi en laboratoire un essai A.E.V. (Air Eau Vent) permettant de justifier de leurs performances d'étanchéité à l'air, à l'eau et de résistance au vent.

(Caisson de simulation d'intempéries : ces essais ont été réalisés selon les normes en vigueur au Critt Bois Epinal dans les Vosges et validés par le FCBA).

jusqu'à **4,5x** plus performant

	Air	Eau	Vent
Minimum requis	2	2...	2...
LEVIEUX PERTISES			
Tradition (p.19)	4	7A	C3
Héritage (p.20)	4	9A	C3
À recouvrement (p.22)	4	9A	C3

> Choix de finitions <

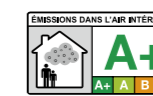

Garantit les émissions de COV les plus faibles pour conserver un intérieur sain.

La qualité du produit fini est notre moteur au quotidien. Tous les bois que nous utilisons reçoivent un premier traitement, appelé FIH, garantissant une protection minimum contre les champignons parasites, l'humidité et les attaques de l'eau de pluie notamment, et rendant difficilement inflammable le matériau naturellement combustible qu'est le bois. En complément un traitement par trempage agréé CTBP+ apportant une garantie pour les caractéristiques insecticides, fongicides et antitermites suivant les exigences de la norme EN599-1 est possible.

| FINITION PRÊT À LASURER

Finition prêt à lasurer sur chantier, pour conserver l'essence et l'âme du bois.



| FINITION PRÉPEINTE

Une couche primaire blanche micro-poreuse par aspersion et elles sont prêtes à peindre.



| FINITION RAL OU LASURÉE

5 couches micro-poreuses appliquées par un robot peintre haute technologie, pour une pulvérisation uniforme.



RAL
au choix
+ BICOLORE

CONTRÔLES QUALITÉ & EXPÉDITION

> usinage <



L'usinage est un procédé de fabrication de pièces par enlèvement de matière. Il s'agit de retirer de la matière du bois « brut » pour obtenir les pièces d'un châssis selon les dimensions demandées. Cette opération requiert une grande maîtrise des différentes machines outils, traditionnelles ou numériques. Les portes et fenêtres sont réalisées sur mesure, d'après les plans transmis par le bureau d'études.

| CENTRE D'USINAGE

Cette station d'outils permet de réaliser sur une seule machine tous les usinages tels que le tronçonnage, le tenonnage et le profilage avant assemblage.



> cadrage <



La réalisation du cadrage à partir des pièces usinées est un travail de précision. Il désigne le cadre dormant encastré dans le mur et le cadre ouvrant qui s'y articule. C'est ce dernier qui intègrera parfaitement le vitrage de la fenêtre.

> Rendez-vous page 36



> finition, peinture <



La société LEVIEUX apporte depuis toujours un soin très particulier à la finition des menuiseries. Les bois utilisés sont traités, garantissant une protection minimum contre les champignons parasites, les insectes, l'humidité, les attaques de l'eau de pluie.

Finition prêt à lasurer, prépeinte, RAL ou lasure.

> Rendez-vous page 45



LEVIEUX ACTITUDE ET RÉGULARITÉ

Dans l'objectif de pouvoir répondre aux demandes les plus complexes, le parc machines, installé dans un bâtiment de 2 450 m², a été renouvelé à 70 % ces dernières années. L'innovation des outils de production est au cœur du positionnement de l'entreprise sur le marché de la fabrication de menuiseries sur-mesure.

> logistique interne <



Le chef d'atelier travaille de concert avec les responsables des secteurs usinage, cadrage, et finition - peinture. Cette étroite collaboration, qui permet une logistique fluide, garantit un contrôle qualité exigeant sur chaque produit avant livraison et réduit les délais de production et de livraison.

| UN SEUL BÂTIMENT

Il réunit tous les services de l'entreprise. Du bureau d'études aux différents ateliers de conception et fabrication, jusqu'aux expéditions, chaque étape est maîtrisée en interne, garantissant une satisfaction optimale auprès de chaque client.

| CONTRÔLES RIGoureux

La qualité de fabrication est contrôlée par chaque responsable de secteur sur la base d'un cahier des charges précis.

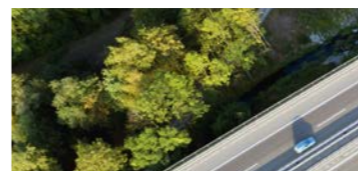

> proximité <



La société LEVIEUX est située dans les Vosges, berceau de son activité de menuiserie traditionnelle.

C'est la force d'une entreprise française qui a su évoluer, génération après génération, et conserver au fil du temps ses valeurs d'origine telles que la proximité avec ses clients.

| PROCHE DE VOS BESOINS

Nos équipes sont mobiles pour étudier vos demandes et besoins.



> sécurité & délais <



La société LEVIEUX engage sa responsabilité sur l'ensemble des menuiseries sorties de ses ateliers. Pour respecter les délais et sécuriser les livraisons contre tout risque de mauvaise manipulation, nous organisons le transport en interne, dans le respect des impératifs de nos clients : livraison en dépôt, en atelier, sur chantier en plein cœur de PARIS, par gros porteur, petit camion bâché avec hayon pour accéder aux petites rues...

| FIABILITÉ DE LA LIVRAISON

Les produits arrivent en temps et en heure sur le chantier ou chez les clients, professionnels ou privés.

| SOIN DANS LA LIVRAISON

Les menuiseries traditionnelles sur-mesure sont livrées, manipulées et installées avec le plus grand soin par un personnel compétent et impliqué dans la société.

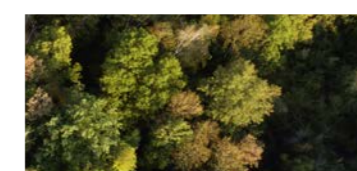

ÉTUDE DE CAS: HÔTEL DE VILLE - PARIS

OU comment reproduire à l'identique une fenêtre sculptée du XIX^{ème} siècle et contribuer à la préservation d'un monument aimé de tous



L'ÉTAT DES LIEUX

Les fenêtres en place ont subi les intempéries, de grands écarts de températures et la pollution parisienne depuis plusieurs décennies. Preuve de la grande résistance du matériau bois en milieux très exigeants.

Ces fenêtres ont des dimensions généreuses (2 860 x 1 980 mm) et des ouvrants très larges (900 mm). Les meneaux et linteaux sont ornés de sculptures géométriques de haute qualité.

Il fallait conjuguer tous les savoir-faire de la Menuiserie LEVIEUX pour reproduire à l'identique de telles œuvres d'art !



Rendez-vous avec les équipes patrimoine de l'Hôtel de Ville de Paris et le poseur professionnel.



Un reportage photo est réalisé sur place :



Une prise de mesures est réalisée pour établir l'offre.



LEVIEUX
MENUISIERS
1898

ÉTUDE & DEVIS

Avec ces éléments photographiques et métriques, notre service devis étudie la faisabilité du projet, estime ses contraintes techniques et esthétiques et établit une offre globale efficiente dans le cadre de la protection du patrimoine.

La particularité principale du projet réside dans les meneaux et linteaux dormants sculptés avec soin et délicatesse. La Menuiserie LEVIEUX a fait appel à un sculpteur dont les 40 ans de métier garantissent un résultat superbe ! La prestation du sculpteur est intégrée dans son offre.

LEVIEUX PERTISES

Une étude spécifique a été menée pour s'adapter aux sections importantes (100 x 90 mm) des dormants historiques.



DEPUIS CE PROJET, l'Hôtel de Ville de Paris a sollicité nos savoir-faire pour d'autres projets, manifestement satisfait de l'expertise centenaire de la Menuiserie LEVIEUX.

Merci à eux de leur confiance renouvelée...

PROJET VALIDÉ !

Un relevé précis des mesures est effectué sur site pour finaliser le plan de fabrication qui est envoyé au client pour validation.

Un relevé des nez d'appui, moulures, cimaises et profils de la menuiserie existante est effectué au peigne à moulure.

LEVIEUX PERTISES

En parallèle un échantillon de traverse sculptée avec entrelacs est prélevé sur site et envoyé au sculpteur pour réalisation d'un modèle test. Celui-ci est expédié au client pour validation de l'ouvrage.

RÉALISATION DE LA FENÊTRE

Le client valide le plan de fabrication ainsi que le modèle test de sculpture en entrelacs.

La fabrication peut commencer.

Les pièces de bois pour les parties sculptées sont pré-débitées et livrées au sculpteur.

En parallèle le sculpteur réalise les sculptures et les dormants et ouvrants sont fabriqués dans la Menuiserie LEVIEUX.

L'assemblage et les finitions suivent dans nos ateliers, conformément au cahier des charges de notre prestigieux client parisien.



Des outils spécifiques ont été conçus et fabriqués par les équipes LEVIEUX pour reproduire avec fidélité les moulures extérieures.





LEVIEUX
MENUISIERS

1898

LA VIE EN
VOSGES

LEVIEUX P E R T I S E S

Bâtiments historiques classés

Châssis cintrés en plan ou bombés

Châssis cintrés
(plein cintre, anse de panier...)

Œil de bœuf

Repose de vitraux anciens

Châssis en biais

Demi-lune

– Produits d'exception –

Fenêtres traditionnelles gueule de loup

Fenêtres à recouvrement

Fenêtres à châssis guillotine

Fenêtres à châssis basculant

Volets extérieurs et intérieurs

Portes bois

Résistance au feu – Sécurité

Zone Activités

La Chaille

88140 Contrexéville

+33 (0)3 29 08 20 73

contact@menuiserie-levieux.com

FABRIQUÉ DANS LES VOSGES DEPUIS 120 ANS



LA VIE EN VOSGES



Ne pas jeter sur la voie publique



Impression: OTT Imprimeries-Vasselène

Photographies: Oriane Nivet | Menuiserie Leveux | Tschet, Imprimerie Leveux

Illustrations techniques: Oriane Nivet | Papierbavards.com

Conception: papierbavards.com | Contenus textes et visuels non contractuels